

■電気二重層コンデンサ製品体系図

**DYNACAP™** (POWERCAP™)

※「DYNACAP」「POWERCAP」はエルナーの登録商標です。

メモリーバックアップ用途

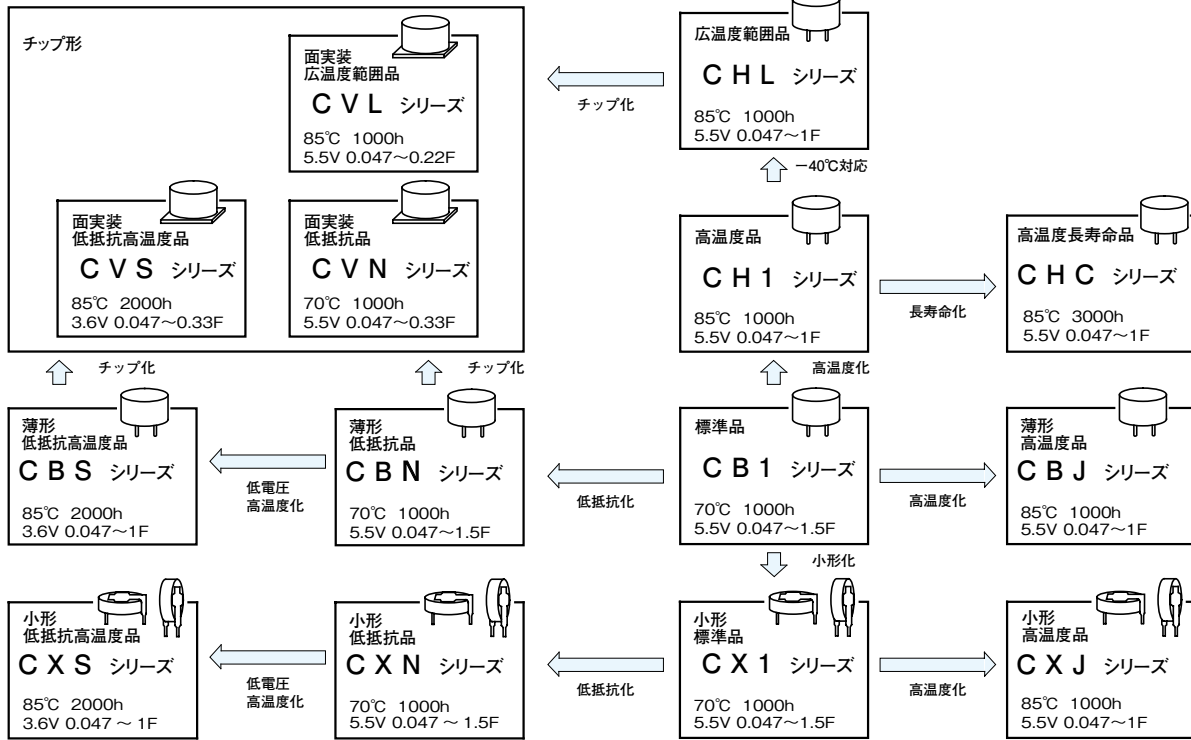

パワー・エネルギー用途

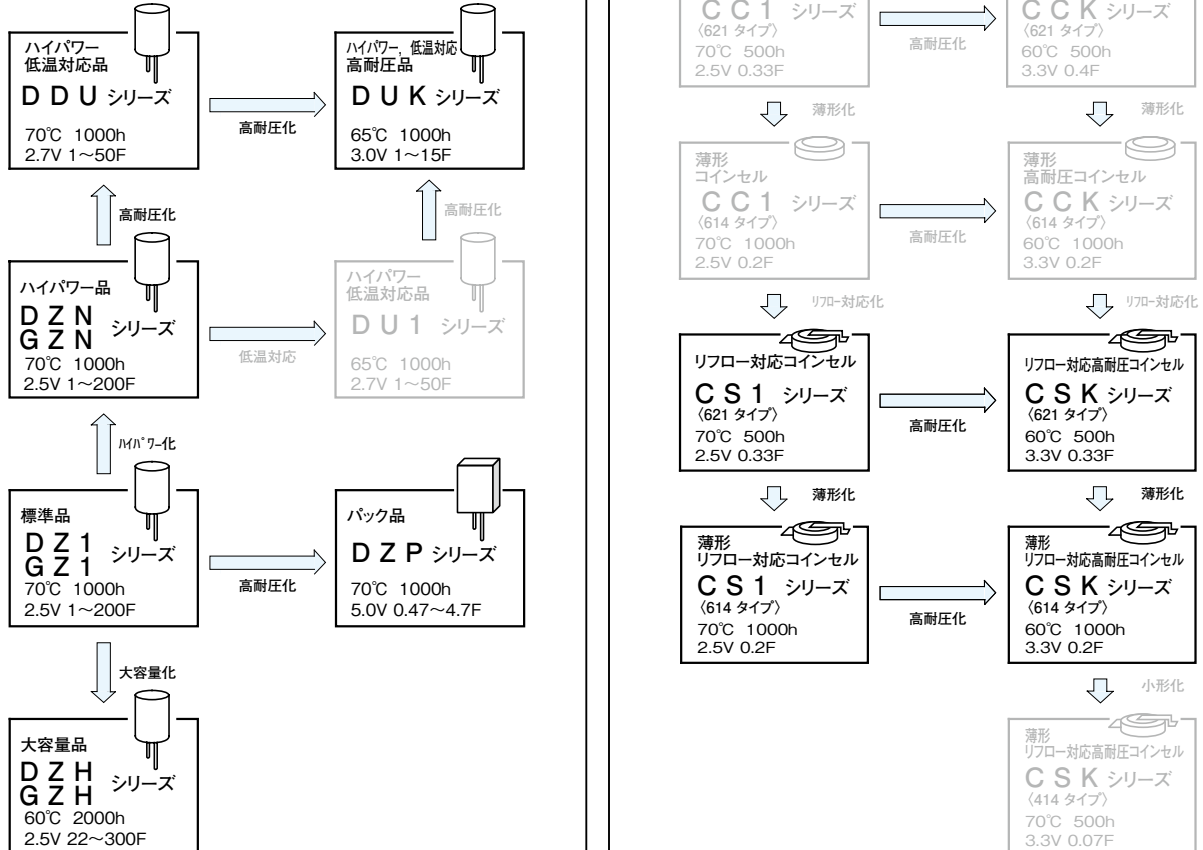

・改良のため、予告なく仕様・寸法等を変更する場合があります。  
 ・ご使用及びご注文の際には、当社「納入仕様書」をご要求いただき、それらに基づきご購入ご使用くださるようお願いいたします。